

# **ОБЩИНСКИ СЪВЕТ – РАДНЕВО**

## **НАРЕДБА ЗА РЕКЛАМНАТА И ИНФОРМАЦИОННАТА ДЕЙНОСТ НА ТЕРИТОРИЯТА НА ОБЩИНА РАДНЕВО**

### **ГЛАВА ПЪРВА**

#### **РАЗДЕЛ ПЪРВИ ОБЩИ ПОЛОЖЕНИЯ**

**Чл. 1. (1)** Тази наредба определя условията и реда за поставяне и премахване на рекламно-информационните и декоративно-монументални елементи на територията на Община Раднево.

**(2)** Рекламно-информационните и декоративно-монументални елементи на територията на Община Раднево се разполагат след издадено разрешение за поставяне и разрешение за рекламна дейност по реда, установен в тази наредба.

**Чл. 2. (1)** По смисъла на тази наредба:

1. **„Външна реклама”** е всеки текст, обемна форма или изображение, поставени върху недвижими имоти /сгради, улици, площи, тревни площи/ или върху транспортни средства, предназначени да информират обществеността или да привличат нейното внимание с търговска цел.
2. **„Надпис”** е всеки текст, обемна информация или изображение, закрепени върху сграда, съоръжение или временно преместваем обект. Надписът е свързан с функцията или предназначението на даден обект.
3. **„Информационно-указателна табела”** е всеки текст, обемна форма или изображение, указваща местонахождението на обект, сграда или друг имот.
4. **„Фирмен тотем”** е обемна или пластична форма, одобрена по съответния ред като фирмен корпоративен проект. Фирменият тотем се поставя в непосредствена близост до обект на фирмата.
5. **„Флажни рекламни материали”** са фирмени знамена, вертикални и хоризонтални транспаранти с временен характер.
6. **„Печатни рекламни материали”** са плакати и/или афиши, листовки, информиращи обществеността за предстоящи културни, спортни, хуманитарни и други подобни мероприятия.
7. **„Билборд”** конструкция за външна реклама, която се поставя на места със засилен трафик
8. **Други видове външна реклама:** рекламни балони; реклама, осъществявана във въздуха, разпространявана от всякакви летателни апарати; със специализирани рекламни автомобили; върху превозните средства; промоции, осъществявани на територията на Община Раднево и други.

**(2)** По смисъла на тази наредба, реклама е всяко съобщение във връзка с търговия, занаят или професия, което има за цел да насърчи реализацията на стоки и услуги, включително на недвижими имоти, права и задължения.

**(3)** За краткост елементите, представляващи изброените в ал. 1 понятия, ще бъдат наричани рекламно-информационни елементи /РИЕ/.

**Чл. 3.** Наредбата не се прилага за:

1. Дизайнерското и рекламно оформление на търговските витрини;
2. Дизайнерското и рекламно оформление на превозни средства;
3. Поставянето на пътни знаци по реда на Закона за движение по пътищата и Правилника за прилагане на Закона за движение по пътищата.

#### **РАЗДЕЛ ВТОРИ ОБЩИ ИЗИСКВАНИЯ**

**Чл. 4. (1)** Всички РИЕ на територията на Община Раднево, независимо от техният вид, трябва:

1. Да отговарят на изискванията на настоящата наредба.
  2. Да са изработени от трайни материали, устойчиви на вятър и други атмосферни условия, съгласно изискванията на действащите стандарти и незамящи околната среда.
  3. Да са пожаробезопасни и електробезопасни, ако са светещи или осветени.
  4. Да се поддържат в добро техническо и естетическо състояние от физическото или юридическото лице получило разрешение за рекламна дейност.
  5. Да не нарушават нормалните условия за обитаване на градската среда, включително произвеждането на вибрации, шум и светлина над допустимите норми.
  6. Да не създават рискови условия за безопасността на движение.
  7. Да не закриват друго РИЕ, лицето на търговски, жилищен или обществен обект, да не се затруднява подхода към него, както и да не възпрепятстват свободното преминаване на превозни средства и пешеходци.
  8. Да не са с форма, цвят, съдържание, символи и шрифтови надписи, прилагани или наподобяващи елементи от системата за регулиране движението по пътищата;
- (2)** Да съдържат данни за физическото или юридическото лице, собственик на РИЕ: наименование, седалище и адрес на управление и телефон за контакти.

**Чл. 5. (1)** Всички фирмени наименования и РИЕ на територията на Община Раднево се изписват задължително на български език. Допуска се дублиране на чужд език, с размер на шрифта, не по-голям от българския. Чуждестранният текст задължително се разполага под българския, когато текстовете са изписани един над друг. При изписване, един до друг чуждестранният текст се разполага след българския. Чуждоезичният текст на българските наименования задължително се изписва при спазване на правилата за транслитерация.

**(2)** Изключение за изобразяване по начина, по който са регистрирани, се допуска само за търговска марка или фирмен знак /лого/, по смисъла на чл.9, ал.1 от Закона за марките и географските означения, регистрирани в Патентното ведомство или регистрирани от Международното бюро на Световната организация за интелектуална собственост, по реда на Мадридската спогодба.

**Чл.6. (1)** Забранява се рекламирането на:

1. Пропагандирането под каквато и да е форма на омраза, насилие, расова и етническа или политическа нетърпимост;
2. Използването на националното знаме за фирмена реклама;
3. Наркотични и психотропни средства;
4. Лекарствени средства, за които има забрана или ограничения, предвидени в специални нормативни актове;
5. Тютюн и тютюневи изделия, при условията на чл.35 от Закона за тютюна и тютюневите изделия, спиртни напитки в нарушение на чл.55, ал.3 от Закона за здравето;
6. Порнографски материали;
7. **(Отменена с Решение № 615 от 26.10.2017 г. на Общински съвет – Раднево, във връзка с Решение № 231 от 26.09.2017 г. на Административен съд – Стара Загора)**

*„Определена религия или религиозна общност.“*

**(2)** Не се разрешава разполагането на РИЕ, които накърняват правата и доброто име на физически или юридически лица, както и да не рекламират стоки и услуги посредством твърдения за недостатъци на други стоки и услуги на конкурентите.

**(3)** Забранява се разполагането на РИЕ в и върху:

1. Сграда, съоръжение или друг имот без писменото съгласие на собственика, както и върху сгради и съоръжения в режим, определен с друг закон;
2. Сгради, обявени за паметници на културата, както и във визуалния обег на възприятието им с изключение на тези, за които има одобрен проект от Главния архитект, предварително съгласуван с Национален институт за недвижимо културно наследство;
3. Скулптурни паметници и други елементи на декоративната пластика, както и във визуалния обег на възприятието им;
4. Сградите на представителните държавни и общински институции;

5. Елементи от системата за регулиране на движението по улиците, пътищата и ж.п. линиите;
  6. В близост до кръстовища, застрашаващи безопасността на движение;
  7. Стълбове на електропроводи с високо напрежение;
  8. Ажурни и декоративни огради, парапети и балкони;
  9. Фасадите и оградите на територията на лечебни, детски и учебни заведения и читалищата на територията на Община Раднево;
  10. Природни забележителности и резервати;
  11. Култовите сгради на религиозните общности;
  12. Парковете, градските градини, спортни площадки и други подобни с изключение на периферните им части, граничещи с пътната мрежа;
  13. Гробищните паркове и оградите им на територията на Община Раднево;
  14. Всякакъв вид дървета и друга едро размерна растителност;
  15. Незаконно построени и неподдържани в добро състояние сгради.
- (4) Забранява се извършване на политическа агитация чрез РИЕ, освен в случаите на предизборна кампания съгласно Изборния кодекс.

**Чл. 7.** Не се разрешава поставянето на информационно-указателни табели на всички паметници на територията на Община Раднево.

**Чл. 8.** Съобщения за културни, спортни, хуманитарни прояви, некролози и други подобни се поставят само на определените за това места - афишни колонки, информационни табла и други.

**Чл. 9.** Рекламоразпространителите носят цялата отговорност за причинените от рекламните средства щети на трети лица.

## **ГЛАВА ВТОРА РЕКЛАМНО ИНФОРМАЦИОННИ ЕЛЕМЕНТИ**

### **РАЗДЕЛ ПЪРВИ ВЪНШНА РЕКЛАМА**

**Чл. 10. (1)** Външна реклама се допуска в следните форми:

1. Реклама по фасади и калкани на сгради, на конструкции за външна реклама, защитена с конструктивен проект. Рекламите могат да бъдат поставени и върху табели, отговарящи на изискванията на **Приложения № 1, №2 и №3 от настоящата наредба.**
2. Реклама върху покривите на сгради, която се монтира върху специално създадено съоръжение. Параметрите ѝ трябва да бъдат съобразени с архитектурния образ на сградата.
3. Реклама на ниво партер /магазини, заведения и други обекти с обществено-обслужващ характер/. Рекламите могат да заемат пространството до ниво подprozоречен парапет на първи жилищен етаж, без да засягат прозоречни отвори на същия.
4. Реклами край улици в рамките на населените места /рекламни пана и билбордове/, закрепена към рекламно информационен носител. В зависимост от размерите рекламните пана и билбордовете могат да бъдат:
  - 4.1. Мини пана за плакати - до 3 /три/ кв.м.;
  - 4.2. Малки пана за плакати - до 9 /девет/ кв.м.;
  - 4.3. Средни пана за плакати - до 18 /осемнадесет/ кв.м.;
  - 4.4. Големи пана за плакати - над 18 /осемнадесет/ кв.м.;
  - 4.5. Билбордове - 12 /дванадесет/ кв.м. /4мх3м/
  - 4.6. Общински пана, поставени по утвърдени проекти от Главния архитект.
5. Реклама по стълбовете на градската осветителна мрежа, след съгласуване с Община Раднево. Вида и поставянето на рекламните табели трябва да отговарят на изискванията на **Приложения № 1, № 2, № 3 и № 6 от настоящата наредба.**
6. Видеостени, екрани, бягащи светлинни пътеки и други технически съоръжения.

7. Реклами върху обезопасителни мрежи на строителни обекти и обекти в ремонт.
8. Реклама чрез монументално-декоративни елементи. Елементите се поставят в непосредствена близост, не повече от 5 /пет/ метра до обозначавадения обект.

**(2)** Индивидуален проект който да доказва осигуряването на:

1. носимоспособност на стълба-носител;
2. електрообезопасеност на мрежи и съоръжения/ако рекламата се захранва с електричество/;
3. безопасно преминаване на хора и МПС;
4. безопасна експлоатация и поддръжка на рекламата и елементите;
5. протокол при завършване на монтажа, който се изготвя от собственика на РИЕ и се подписва от: инженер-конструктор; електроинженер /ако има електро захранване/ и от собственика на РИЕ. Същият протокол се предоставя в Община Раднево чрез **гише №4 ТСУ** в Център за информация и услуги на гражданите” и се съхранява в досието за издаване на разрешението за поставяне;

**Чл. 11.** Всички рекламни табели, извън случаите на **Приложения № 1, № 2, № 3 и № 6** и общинските пана, ще се поставят след съгласуване на индивидуален проект от Експертен съвет по устройство на територията /ЕСУТ/ и одобряване от Главния архитект.

**Чл. 12. (1)** Рекламните табели могат да бъдат с външно осветление, светещи и без осветление. Светеща реклама е тази, която ползва източник на светлина.

**(2)** В разрешението за поставяне на светеща реклама се посочва декларираната от заявителя мощност, когато се ползва съоръжение - източник на електрическа енергия, което е собственост на Община Раднево, както и други съоръжения, върху които има поставени осветителни тела за улично осветление. Електрическата енергия се заплаща ежемесечно, считано от датата на захранване на съоръжението, което се удостоверява с двустранно подписан констативен протокол от служител на Община Раднево и лицето, в полза на което е издадено разрешението.

## РАЗДЕЛ ВТОРИ НАДПИС

**Чл. 13.** Надписът е неразделна част от архитектурния облик на сградата или обекта и се одобрява от Главния архитект. Той може да оформя издатина на фасадата на сградата или стената на обекта не повече от 0,25 м.

**Чл. 14. (1)** Надписите могат да бъдат:

1. Фирмени надписи;
  2. Информационни табели на упражняващите свободни професии лица.
- (2)** Върху козирките над партерните етажи на жилищни или нежилищни сгради могат да се монтират надписи с височина до 1 /един/ метър с Писмено съгласие или писмен договор по реда на чл. 57, ал. 4 от ЗУТ, в случаите в режим на етажна собственост.
- (3)** Надписите по ал. 2 не могат да закриват прозорци на фасадата и да надвишават подпрозоречния парапет, респективно балкона на първия жилищен етаж.
- (4)** Надписите по ал. 2 не се монтират без изричното съгласие на непосредствено засегнатите собственици.
- (5)** Надписите върху жилищни или нежилищни сгради могат да се разполагат вертикално или хоризонтално по фасадата или неостъкляемата стена, пред балкони или прозоречни отвори, ако не са по-високи от парапета на балкона или прозоречния парапет.
- (6)** Надпис върху временно преместваем обект може да се разполага вертикално или хоризонтално върху стените.
- (7)** Надписът трябва да бъде свързан с функцията или предназначението на обекта.

## РАЗДЕЛ ТРЕТИ ИНФОРМАЦИОННО-УКАЗАТЕЛНИ ТАБЕЛИ

**Чл. 15.** При унифициран вид на информационно-указателните табели и поставянето им трябва да отговарят на изискванията на **Приложение №3 и Приложение №4** от настоящата наредба.

**Чл. 16.** При липса на възможност за траен монтаж може да се разреши разполагането върху тротоара на преносими информационно-указателни табели по унифициран проект при спазване изискванията на **Приложение №4 и Приложение №5** от настоящата наредба.

**Чл. 17.** Към всеки обект може да се монтира само 1 /един/ брой РИЕ.

#### **РАЗДЕЛ ЧЕТВЪРТИ ФИРМЕН ТОТЕМ**

**Чл. 18. (1)** Информационно-указателно съоръжение на корпоративен дизайн тип „Фирмен тотем" и „Фирмен флаг" се разполагат в непосредствена близост до обекта, чието местонахождение указва.

**(2)** Проектите по ал. 1 се разглеждат от Експертен съвет по устройство на територията /ЕСУТ/.

**(3)** За поставяне на „Фирмен тотем" се издава разрешение за поставяне.

**Чл. 19.** Към всеки обект може да се монтира само 1 /един/ брой РИЕ.

#### **РАЗДЕЛ ПЕТИ ФЛАЖНИ РЕКЛАМНИ МАТЕРИАЛИ**

**Чл. 20. (1)** За издаване на Разрешение за извършване на рекламна дейност на територията на Община Раднево /по образец, одобрен от Кмета на общината/ желаещите да разположат флажни рекламни материали подават заявление /по образец, одобрен от Кмета на общината/, придружено със следните документи:

1. Фотомонтаж за вписване на РИЕ в съществуващата пространствена среда, одобрен от Главния архитект - оригинал;

2. Обяснителна записка за материал, начина на закрепване и други.

3. Документ за собственост или договор за наем - заверено копие;

4. **(Отменена с Решение № 455 от 26.01.2017 г. на Общински съвет – Раднево, във връзка с Решение № 308 от 28.11.2016 г. на Административен съд – Стара Загора)**

*„Удостоверение за липса на задължения към Община Раднево - по образец”*

5. Квитанция за внесена такса за разглеждане на документи, определена в Наредбата за определянето и администрирането на местните такси и цени на услуги на територията на Община Раднево - заверено копие.

**(2)** Разрешение по ал.1 се издава за срок до три години и се заплаща такса, определена в **Приложение № 7** от настоящата наредба.

**(3)** Безплатно разполагане на транспаранти се разрешава по изключение със заповед на кмета на общината във връзка със събития от общоградски, национален или международен характер, без търговска цел.

**(4)** Транспарантите с временен характер се демонтират в срок от 24 /двадесет и четири/ часа след приключване на мероприятията по ал. 3.

#### **РАЗДЕЛ ШЕСТИ ПЕЧАТНИ РЕКЛАМНИ МАТЕРИАЛИ**

**Чл. 21. (1)** Разлепването на печатни рекламни материали е безплатно и се извършва само на информационни тела /афишни колонки и информационни табла/, разположени единствено за тази цел на територията на общината.

**(2)** Информационните тела се изработват по унифицирани модели, по проект одобрен от Главния архитект.

**(3)** Информационните тела се поставят на места, по схема одобрена от Главния архитект.

**(4)** При разполагане на съобщенията не се разрешава закриването на други материали преди завършване на проявата, за която съобщават.

**(5)** На едно информационно тяло не могат да бъдат поставяни повече от две съобщения, които информират за едни и същи стоки, услуги и/или дейност на едно и също лице.

**Чл. 22. (1)** Собствениците /ползвателите/ са длъжни да не допускат разлепването на съобщения върху стените на обектите им.

(2) При констатиране, че съобщението е поставено извън определените места, собствениците /ползвателите/ са длъжни незабавно да премахнат съобщението и да приведат обекта си /мястото/ в първоначален вид.

**Чл. 23.** Не се разрешава разлепването на: афиши, плакати, листовки, некролози и други информационни елементи по стълбовете на уличното осветление, автобусни спирки (с изключение на тези, на които има монтирани табла за тази цел), контейнери за събиране на твърди битови отпадъци, фасади на сгради, огради на строителни обекти, табла с електро разпределителна, телекомуникационна, газопреносна и друга апаратура, както и на всякакви други, непредвидени за целта места.

## **РАЗДЕЛ СЕДМИ ДРУГИ ВИДОВЕ ВЪНШНА РЕКЛАМА**

**Чл. 24. (1)** Извършване на рекламна дейност чрез използване на рекламни балони; реклама, осъществявана във въздуха, разпространявана от всякакви летателни апарати; със специализирани рекламни автомобили; върху превозните средства; промоции, осъществявани на територията на Община Раднево и други, става след подаване на заявление до Кмета на общината /по образец, одобрен от Кмета на общината/, окомплектовано със следните документи:

1. Визуализация или фотомонтаж за вписване на РИЕ в съществуващата пространствена среда на рекламата, одобрен от Главния архитект - оригинал;
2. Обяснителна записка за материал и начина на разпространение;
3. Квитанция за внесена такса за разглеждане на документи, определена в Наредбата за определянето и администрирането на местните такси и цени на услуги на територията на Община Раднево - заверено копие.
4. Квитанция за внесена такса за извършване на рекламна дейност, определена в **Приложение № 7** към настоящата наредба.

(2) След приключване на мероприятиято задължително се почистват местата от листовките за сметка на рекламоразпространителите.

## **ГЛАВА ТРЕТА РЕД ЗА РАЗПОЛАГАНЕ НА РЕКЛАМНО - ИНФОРМАЦИОННИ ЕЛЕМЕНТИ**

**Чл. 25.** За разполагане на РИЕ желаещите подават заявление до Главния архитект, придружено от: фотомонтаж за вписване на РИЕ в съществуващата пространствена среда.

**Чл. 26. (1)** При одобрение на заявлението по чл. 25, заинтересованото лице подава до Главния архитект на Общината ново заявление за издаване на Разрешение за поставяне /по образец, утвърден от Кмета на общината/, като се прилагат следните документи:

1. Скица с нанесени комуникации и виза от Главния архитект.
2. Проект включващ:
  - 2.1. Архитектурно-дизайнерска част, включваща ситуационно решение, изгледи, разрези и материали, доказващи адаптацията на елементите в градската среда /снимки, колажи/ с обяснителна записка и визуализация с фотомонтаж;
  - 2.2. Конструктивна част, включително указания за безопасен монтаж на елементите с височини, определени в приложенията, изготвена от инженер-конструктор с пълна проектантска правоспособност;
  - 2.3. Инсталационни части в случаите на чл. 12, ал. 1 от настоящата наредба;
3. Изрично писмено Съгласие за поставяне на РИЕ върху имоти, сгради или съоръжения от:
  - 3.1. Собственика, когато е физическо лице;
  - 3.2. Ведомството или организацията, стопанисващо държавния имот;
  - 3.3. Писмено съгласие или писмен договор по реда на чл. 57, ал. 4 от ЗУТ, в случаите в режим на етажна собственост.
4. Декларация за заявена мощност в случаите, когато се ползва съоръжение - източник на електрическа енергия, което е собственост на Община Раднево, както и други съоръжения, върху които има поставени осветителни тела за улично осветление;

5. Документ за собственост, когато сградата, имота или съоръжението не са общинска собственост и договор за наем, ако има такъв - заверено копие.

(2) Документацията по ал.1 се изготвя от лица с техническа правоспособност по чл. 229 от ЗУТ и се представя в три екземпляра.

(3) Проектът трябва да бъде съобразен с изискванията на настоящата наредба. На съгласуване от ЕСУТ подлежат видът, конструкцията, размерът и мястото за разполагане на РИЕ. При необходимост може да се поиска съгласуване с РУ "Полиция", РС „ПБЗН”, EVN - България – Електроразпределение” ЕАД - Пловдив, Национален институт за недвижимо културно наследство и други, според конкретния случай.

(4) След одобряване на индивидуалния проект от Главния архитект, предварително съгласуван от Експертен съвет по устройство на територията /ЕСУТ/, се издава разрешение за поставяне. Разрешението автоматично се прекратява при отнемане на Разрешението за извършване на рекламната дейност на територията на Община Раднево или при премахване на РИЕ.

(5) Главният архитект може да откаже с мотивирано писмо поставянето на РИЕ когато:

1. Не са представени всички изискуеми документи, както и когато документите не отговарят на изискванията.

2. РИЕ не отговарят на изискванията на нормативната уредба и настоящата наредба;

3. Има издадено друго разрешение за поставяне на РИЕ върху или в близост до мястото, посочено от заявителя.

4. Има явен дисбаланс от РИЕ върху екстериора.

## **ГЛАВА ЧЕТВЪРТА**

### **РЕД ЗА ИЗДАВАНЕ НА РАЗРЕШЕНИЕ ЗА РЕКЛАМНА ДЕЙНОСТ**

**Чл. 27. (1)** За издаване на Разрешение за извършване на рекламна дейност на територията на Община Раднево се подава заявление до Кмета на общината /по образец, одобрен от Кмета на общината/, като се прилагат следните документи:

1. Разрешението за поставяне на РИЕ издадено от Община Раднево - заверено копие;

2. Един екземпляр от одобрения Проект - оригинал;

3. Документ за собственост, когато сградата, имота или съоръжението не са общинска собственост и договор за наем, ако има такъв - заверено копие;

4. **(Отменена с Решение № 455 от 26.01.2017 г. на Общински съвет – Раднево, във връзка с Решение № 308 от 28.11.2016 г. на Административен съд – Стара Загора)**

*„Удостоверение за липса на задължения към Община Раднево - по образец”*

5. Квитанция за внесена такса за разглеждане на документи, определена в Наредбата за определянето и администрирането на местните такси и цени на услуги на територията на Община Раднево - заверено копие.

(2) При редовни документи Кмета на Община Раднево издава Разрешение за извършване на рекламна дейност на територията на Община Раднево /по образец, одобрен от Кмета на общината/.

(3) Разрешението се издава за срок до три години и се заплаща месечна такса определена в **Приложение №7** към настоящата наредба.

(4) Таксите за поставените РИЕ се заплащат до края на текущия месец.

## **ГЛАВА ПЕТА**

### **РЕД ЗА ПРИНУДИТЕЛНО ПРЕМАХВАНЕ НА РЕКЛАМНО-ИНФОРМАЦИОННИ ЕЛЕМЕНТИ**

**Чл. 28.** РИЕ се премахват по Заповед на Кмета на Общината в следните случаи:

1. Са поставени без разрешение или в противоречие на издаденото разрешение

2. Са поставени в чужд имот без правно основание

3. Не се ползва от лицето, на което е издадено разрешение за рекламна дейност

4. При забавяне на плащанията на дължимата месечна такса за срок от 2 /два/ месеца или отказ за плащане на дължимата месечна такса от

5. При разполагане на обекта извън определеното място.
6. При изтичане на срока за поставяне, посочен в разрешителното.
7. Не отговарят на правилата и нормативите за устройство на територията
8. При възникване на инвестиционна инициатива за строителство на терена.

**Чл. 29. (1)** Процедурата по демонтиране на РИЕ започва със съставяне на констативен акт, установяващ обстоятелствата по чл. 6 и чл.28, от упълномощени служители на Общинска администрация - Раднево, в седемдневен срок от констатиране на нарушението.

**(2)** Констативният акт се връчва на собствениците на РИЕ, които могат да направят възражение в тридневен срок от връчването му.

**(3)** В седемдневен срок от връчването на констативния акт, Кметът на Общината издава заповед за премахване на РИЕ. Когато РИЕ създава непосредствена опасност за живота и здравето на гражданите, пречи на осъществяване на движението на МПС или пешеходци, загрозява прилежащото пространство, кметът на общината допуска предварително изпълнение на заповедта.

**(4)** Когато собственикът на РИЕ по ал. 2, поставен в чужд имот, е неизвестен, констативният акт се връчва на собственика на имота. В този случай, със заповедта по ал.3, кметът на Общината задължава собственика на имота да го премахне за своя сметка.

**(5)** Когато собственикът на РИЕ по ал. 2, поставен в имот - общинска собственост, е неизвестен, констативният акт и заповедта за премахване се поставят на видно място върху обекта в присъствието на двама свидетели и на определените за това места в сградата на общината или кметството.

**(6)** В заповедта по ал. 3, Кметът на Общината определя срок за премахване на РИЕ и разпорежда на дружествата, доставчици на вода и енергия, да прекратят доставките до определения за премахване обект.

**(7)** При неспазване на срока за премахване, определен в заповедта по ал. 3, РИЕ се премахва принудително от Общината като за направените разходи се издава изпълнителен лист в полза на общината по реда на ГПК.

**(8)** При необходимост принудителното изпълнение на заповедта по ал. 3 се осъществява със съдействието на полицията.

**(9)** В едноседмичен срок след изтичане на срока за доброволно изпълнение, специалисти от техническата служба на Община Раднево провеждат проучване относно начина за изпълнение на заповедта и съставят количествено-стойностна сметка.

**(10)** Собственикът на РИЕ се уведомява за деня и часа на принудителното изпълнение на Заповедта.

**(11)** Принудителното премахване се извършва от **Звено „Поддръжка на собствеността”** към Община Раднево.

**(12)** Средствата, изразходвани за принудителното премахване, са за сметка на собственика на РИЕ. Въз основа на Протокол за извършените разходи, събиране на вземането се извършва по реда на ГПК.

## **ГЛАВА ШЕСТА ВЪТРЕШНО-СЛУЖЕБЕН КОНТРОЛ**

**Чл. 30.** Кметът на Община Раднево или упълномощено от него длъжностно лице упражнява контрол по приложението на тази Наредба.

**Чл. 31.** За всички издадени разрешения за поставяне се води регистър от отдел „ТСУ”, а регистърът за издадените разрешения за рекламна дейност - Дирекция „ТСУСПОС”.

**Чл. 32.** Контрола по събираемостта на таксите за срока на издадените разрешения за рекламна дейност се осъществява от Дирекция „ТСУСПОС”.

## **ГЛАВА СЕДМА АДМИНИСТРАТИВНОНАКАЗАТЕЛНИ РАЗПОРЕДБИ**

**Чл. 33. (1)** За нарушаване изискванията на чл.6 и чл.7 от настоящата наредба на физическите лица се налага глоба, а на едноличните търговци и юридическите лица - имуществена санкция, в размер на **200 /двеста/ лева**.

**(2)** За нарушаване забраната на чл.21, ал.4 и ал.5 и чл.23 от настоящата наредба на физическите лица се налага глоба, а на едноличните търговци и юридическите лица - имуществена санкция, в размер на **50 /петдесет/ лева** за всеки поставен плакат, афиш, листовка или друг информационен елемент.

**(3)** За поставяне на РИЕ без издадено Разрешение за рекламна дейност на територията на Община Раднево на физическите лица се налага глоба, а на едноличните търговци и юридическите лица - имуществена санкция, в размер, както следва:

1. За РИЕ до 2 /два/ кв.м. включително - за физическите лица: **от 100 /сто/ до 200 /двеста/ лева**; за едноличните търговци и юридическите лица: **от 300 /триста/ до 500 /петстотин/ лева**;

2. За РИЕ над 2 /два/ кв.м. до 10 /десет/ кв.м. включително - за физическите лица: **от 300 /триста/ до 500 /петстотин/ лева**; за едноличните търговци и юридическите лица: **от 500 /петстотин/ до 1000 /хиляда/ лева**;

3. За РИЕ над 10 /десет/ кв.м. - за физическите лица: **от 500 /петстотин/ до 1000 /хиляда/ лева**; за едноличните търговци и юридическите лица: **от 1000 /хиляда/ до 3000 /три хиляди/ лева**;

**(4)** При повторно нарушение глобата/имуществената санкция се налага в двоен размер.

**Чл. 34.** Актовете за установяване на нарушенията на тази наредба се съставят от служители от общинска администрация, определени със заповед на Кмета на общината.

**Чл. 35.** Наказателните постановления се издават от Кмета на Община Раднево или упълномощен от него заместник-кмет.

**Чл. 36.** Установяването на нарушенията и издаването, обжалването и изпълнението на наказателните постановления се извършва по реда на ЗАНН.

## **ПРЕХОДНИ И ЗАКЛЮЧИТЕЛНИ РАЗПОРЕДБИ**

**§ 1.** Собствениците на заварени РИЕ, които имат издадени разрешителни и редовно са заплащали определените такси, са длъжни да ги приведат в съответствие с изискванията на настоящата наредба в тримесечен срок от влизането ѝ в сила.

**§ 2.** Наредбата е приета с Решение № 687 от 24.04.2014 г. на Общински съвет – Раднево, на основание чл.21, ал.2 от ЗМСМА, във връзка с чл. 56, ал. 2 и чл. 57, ал. 1 от ЗУТ и влиза в сила в 30 дневен срок от приемането ѝ. Изменена с Решение № 455 от 26.01.2017 г. на Общински съвет – Раднево, във връзка с Решение № 308 от 28.11.2016 г. на Административен съд – Стара Загора. **Изменена с Решение № 615 от 26.10.2017 г. на Общински съвет – Раднево, във връзка с Решение № 231 от 26.09.2017 г. на Административен съд – Стара Загора.**

**§ 3.** Тази наредба отменя Наредбата за рекламната дейност на територията на Община Раднево, приета с Решение № 452/27.10.2005 г. на Общински съвет - Раднево.

**§ 4. (Нов с Решение № 502 от 27.11.2025 г. на Общински съвет – Раднево и влиза в сила от 01.01.2026 г.) – публикувана на 17 декември 2025 г.**

1. След датата на въвеждане на еврото в Република България, стойностите, посочени в български лева се превалутират и закръгляват в евро в съответствие с правилата за превалутиране по чл. 12 и за закръгляване по чл. 13 от Закона за въвеждане на еврото в Република България“.

2. Навсякъде думите „лева“ и „лв.“се заменят с думата „евро“.

## ЗАДЪЛЖИТЕЛНА КОНСТРУКЦИЯ и ЕЛЕМЕНТИ за ИЗПЪЛНЕНИЕ на СВЕТЕЩА ТАБЕЛА и ТАБЕЛА БЕЗ ОСВЕТЛЕНИЕ

1. Светеща алуминиева табела с размери 1200 мм x 1800 мм

Лице разглобяем рекламен алуминиев профил

Вътрешна метална рамка, изработена от електрозаварен метален профил ПЗ 20 x 40 x 2.5 мм  
грундиран и боядисан със сребърен феролит, показан на фиг. 2.

Крака за монтаж - 150 мм- ПЗ 60 x 40 x 3 мм - 2 бр.

Вътрешно оребряване с ПЗ 20 x 20 x 2 мм.

Монтаж за стена посредством 4 бр. дюбели

За стълб - шина 50 x 3 мм

2. Алуминиев профил на фиг. 1 - сив елуксиран, подходящ за външни условия. Лесно разглобяем  
за бърза и лесна подмяна на паната.

3. Лице на табелата 3 мм плексиглас опал. - двустранно

\* Ако табелата е едностранна гърб от 3 мм сив еталбонд.

4. Осветление - светодиодно осветление - диодна лента тип 35x28 - 60 диода на 1 метър-бяло

5. Захранващ блок за 12 V.

Плексигласът позволява добро разсейване на светлината,  
получена от диодните ленти. Диодните ленти са с много ниска консумация на ел. енергия  
и дълъг живот. 12V на които работят позволяват безопасна експлоатация, предвид външните  
условия, на които ще бъдат изложени табелите.

форми и размери.

фиг. 2

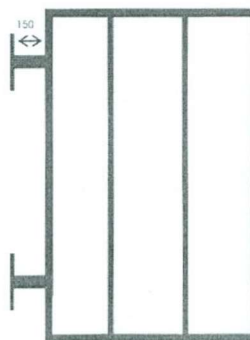
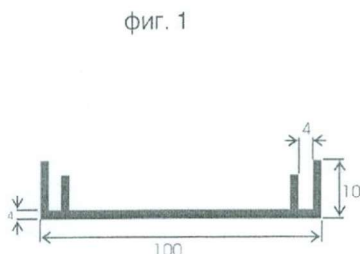

**ЗАБЕЛЕЖКА:** КОНСТРУКЦИЯТА и ЗАКРЕПЯНЕТО  
към ЕЛЕМЕНТИ от ГРАДСКАТА ИНФРАСТРУКТУРА  
или СГРАДЕН ФОНД се ЗАЩИТАВА с КОНСТРУКТИВЕН  
ПРОЕКТ, ПРЕПОДПИСАН и от ЛИЦЕНЗИРАН  
КОНТРОЛЕН СПЕЦИАЛИСТ

**ЗАДЪЛЖИТЕЛНО ПОЗИЦИОНИРАНЕ на ЕЛЕМЕНТИ за  
СВЕТЕЩА ТАБЕЛА и ТАБЕЛА БЕЗ ОСВЕТЛЕНИЕ**

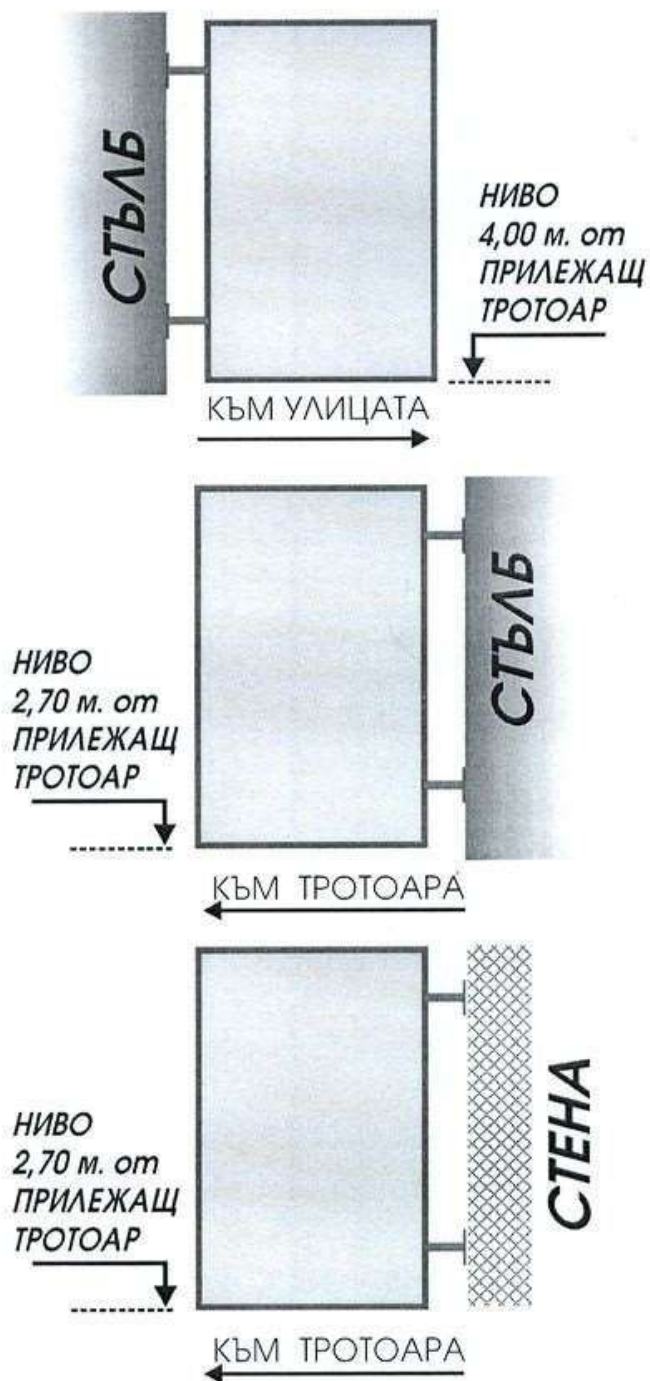

**ЗАБЕЛЕЖКА:** КОНСТРУКЦИЯТА и ЗАКРЕПЯНЕТО  
към ЕЛЕМЕНТИ от ГРАДСКАТА ИНФРАСТРУКТУРА  
или СГРАДЕН ФОНД се ЗАЩИТАВА с КОНСТРУКТИВЕН  
ПРОЕКТ, ПРЕПОДПИСАН и от КОНТРОЛЕН СПЕЦИАЛИСТ

ЗАДЪЛЖИТЕЛНО ПОЗИЦИОНИРАНЕ на ЕЛЕМЕНТИ за  
УКАЗАТЕЛНА ТАБЕЛА БЕЗ ОСВЕТЛЕНИЕ  
за МЕТАЛНИ СЪЛБОВЕ от ГРАДСКАТА ИНФРАСТРУКТУРА

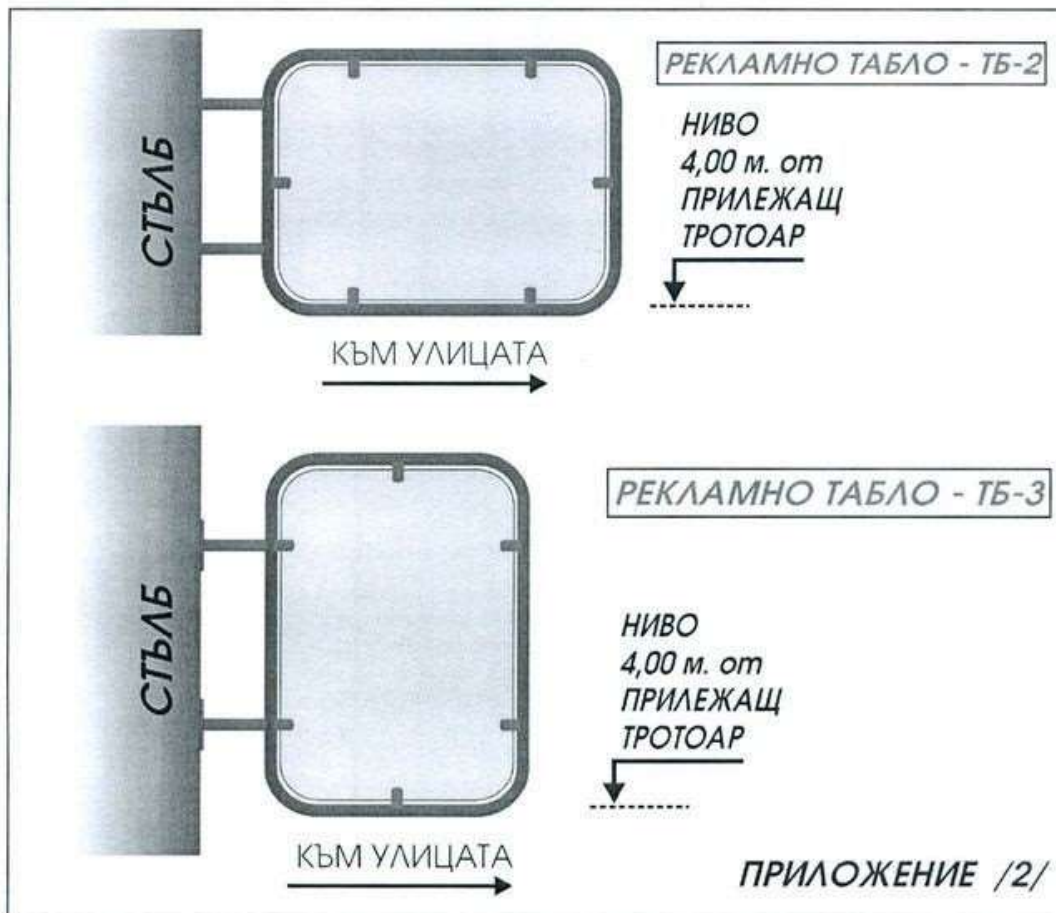

**ЗАБЕЛЕЖКА:** КОНСТРУКЦИЯТА и ЗАКРЕПЯНЕТО  
към ЕЛЕМЕНТИ от ГРАДСКАТА ИНФРАСТРУКТУРА  
или СГРАДЕН ФОНД се ЗАЩИТАВА с КОНСТРУКТИВЕН  
ПРОЕКТ, ПРЕПОДПИСАН от КОНТРОЛЕН СПЕЦИАЛИСТ

ЗАДЪЛЖИТЕЛНА КОНСТРУКЦИЯ и ЕЛЕМЕНТИ за  
ИЗПЪЛНЕНИЕ на УКАЗАТЕЛНА ТАБЕЛА БЕЗ ОСВЕТЛЕНИЕ

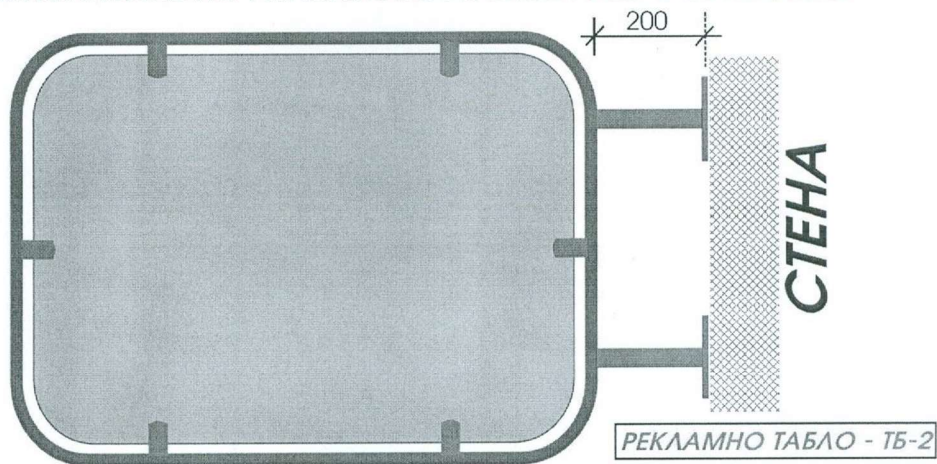

По ПРИЛОЖЕНИЕ /2/

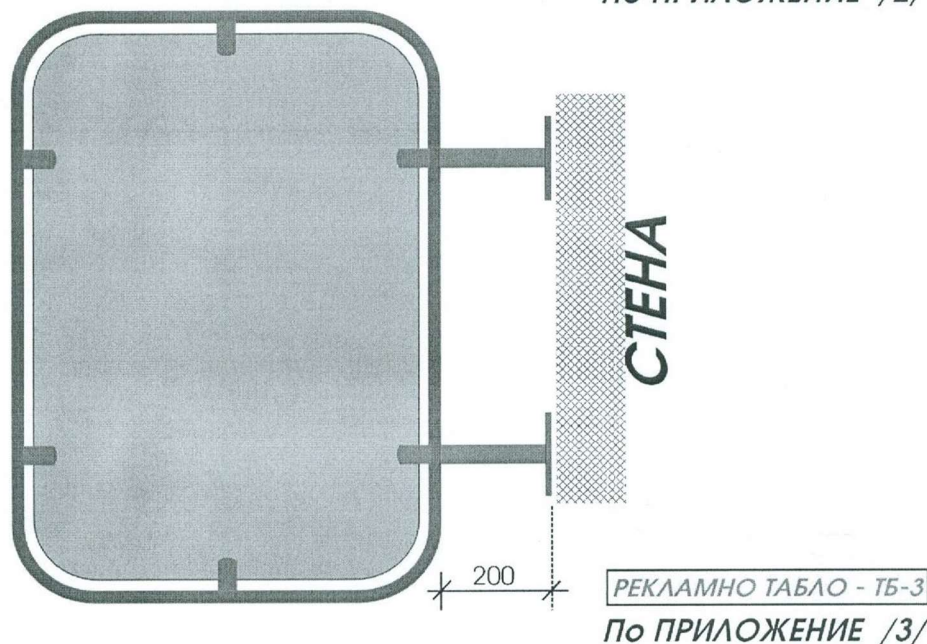

По ПРИЛОЖЕНИЕ /3/

ВЪНШНА РАМКА - ИЗРАБОТЕНА от ПЗ 15 x 15 x 1,5 мм  
ВЪТРЕШНО ТЯЛО - ЛАМАРИНА с ДЕБ. 08 - 1 мм - ЦВЯТ  
по ИЗБОР и ПРОЕКТ  
„КРАКА“ ПЗ 15x15x1,5 мм.

**ЗАБЕЛЕЖКА:** КОНСТРУКЦИЯТА и ЗАКРЕПЯНЕТО  
към ЕЛЕМЕНТИ от ГРАДСКАТА ИНФРАСТРУКТУРА  
или СГРАДЕН ФОНД се ЗАЩИТАВА с КОНСТРУКТИВЕН  
ПРОЕКТ, ПРЕПОДПИСАН от КОНТРОЛЕН СПЕЦИАЛИСТ

ЗАДЪЛЖИТЕЛНА КОНСТРУКЦИЯ и ЕЛЕМЕНТИ за  
ИЗПЪЛНЕНИЕ на УКАЗАТЕЛНА ТАБЕЛА БЕЗ ОСВЕТЛЕНИЕ

РЕКЛАМНО ТАБЛО - ТЪ-2

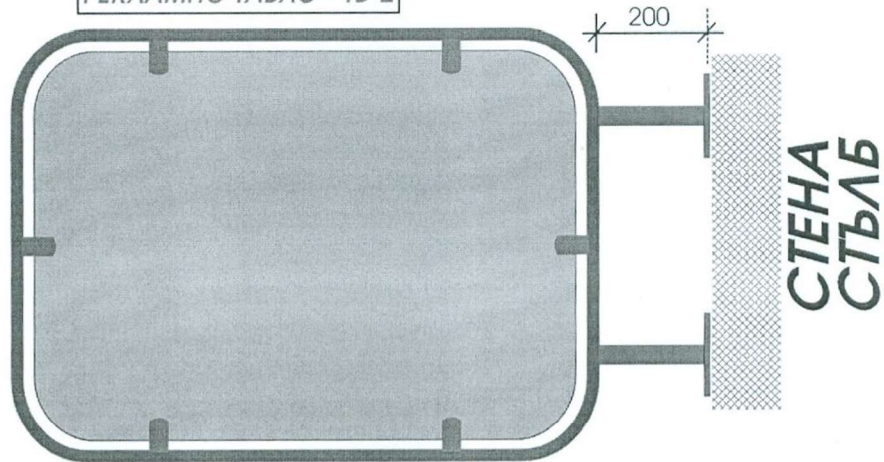

РЕКЛАМНО ТАБЛО - ТЪ-3

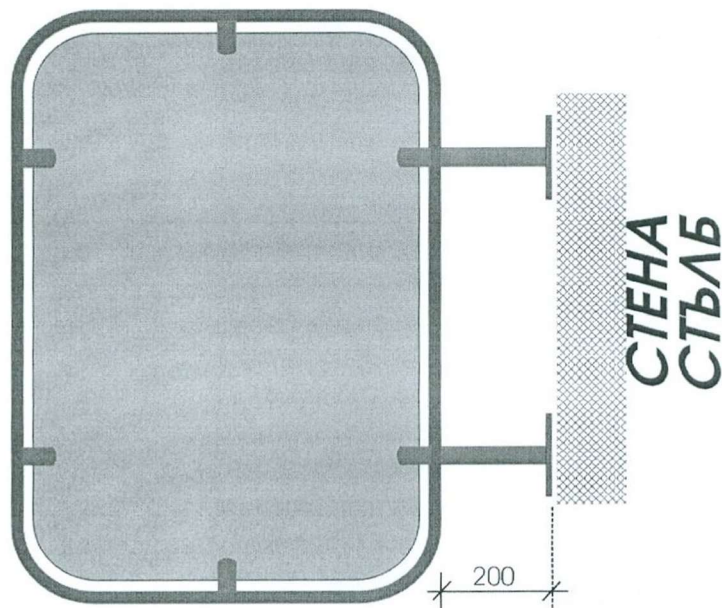

ВЪНШНА РАМКА - ИЗРАБОТЕНА от ПЗ 15 x 15 x 1,5 мм  
ВЪТРЕШНО ТЯЛО - ЛАМАРИНА с ДЕБ. 08 - 1 мм - ЦВЯТ  
по ИЗБОР и ПРОЕКТ  
„КРАКА“ ПЗ 15x15x1,5 мм.

**ЗАБЕЛЕЖКА:** КОНСТРУКЦИЯТА и ЗАКРЕПЯНЕТО  
към ЕЛЕМЕНТИ от ГРАДСКАТА ИНФРАСТРУКТУРА  
или СГРАДЕН ФОНД се ЗАЩИТАВА с КОНСТРУКТИВЕН  
ПРОЕКТ, ПРЕПОДПИСАН от КОНТРОЛЕН СПЕЦИАЛИСТ

ЗАДЪЛЖИТЕЛНО ПОЗИЦИОНИРАНЕ на ЕЛЕМЕНТИ за  
УКАЗАТЕЛНА ТАБЕЛА БЕЗ ОСВЕТЛЕНИЕ  
за МЕТАЛНИ СЪЛБОВЕ от ГРАДСКАТА ИНФРАСТРУКТУРА

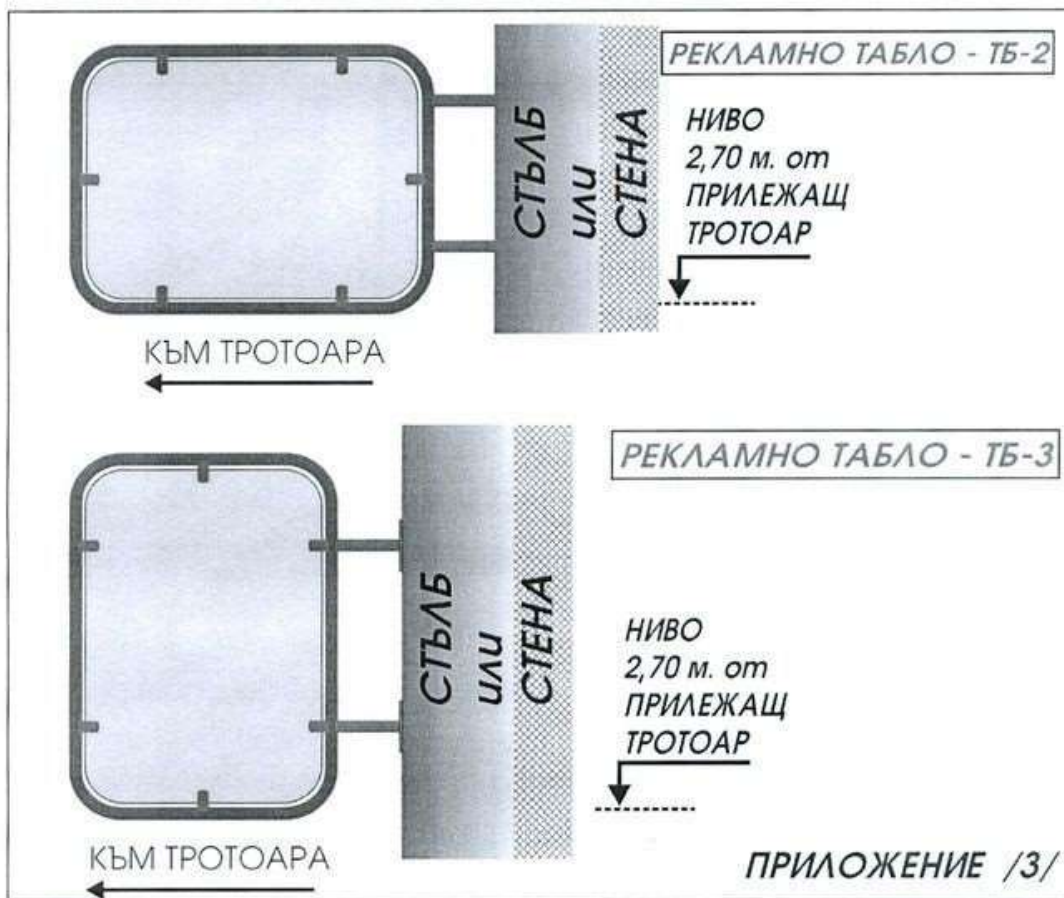

ПРИЛОЖЕНИЕ /3/

**ЗАБЕЛЕЖКА:** КОНСТРУКЦИЯТА и ЗАКРЕПЯНЕТО  
към ЕЛЕМЕНТИ от ГРАДСКАТА ИНФРАСТРУКТУРА  
или СГРАДЕН ФОНД се ЗАЩИТАВА с КОНСТРУКТИВЕН  
ПРОЕКТ, ПРЕПОДПИСАН от КОНТРОЛЕН СПЕЦИАЛИСТ

ЗАДЪЛЖИТЕЛНА КОНСТРУКЦИЯ и ЕЛЕМЕНТИ за  
ИЗПЪЛНЕНИЕ на УКАЗАТЕЛНА ТАБЕЛА СТОЯЩА

РЕКЛАМНО ТАБЛО - ТРОТОАРНО-1

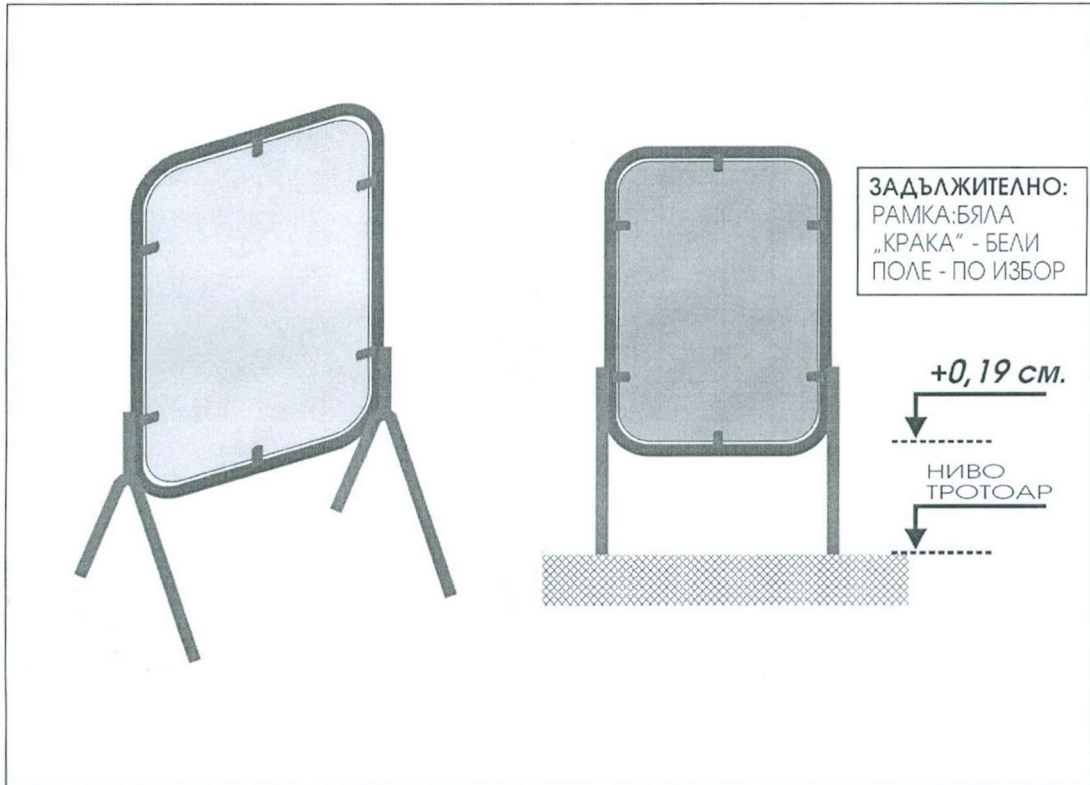

ВЪНШНА РАМКА - ИЗРАБОТЕНА от ПЗ 15 x 15 x 1,5 мм  
ВЪТРЕШНО ТЯЛО - ЛАМАРИНА с ДЕБ. 08 - 1 мм с ЦВЯТ  
по ИЗБОР и ПРОЕКТ  
„КРАКА“ ПЗ 15x15x1,5 мм.

**ЗАДЪЛЖИТЕЛНА КОНСТРУКЦИЯ и ЕЛЕМЕНТИ за  
ИЗПЪЛНЕНИЕ на УКАЗАТЕЛНА ТАБЕЛА СТОЯЩА**

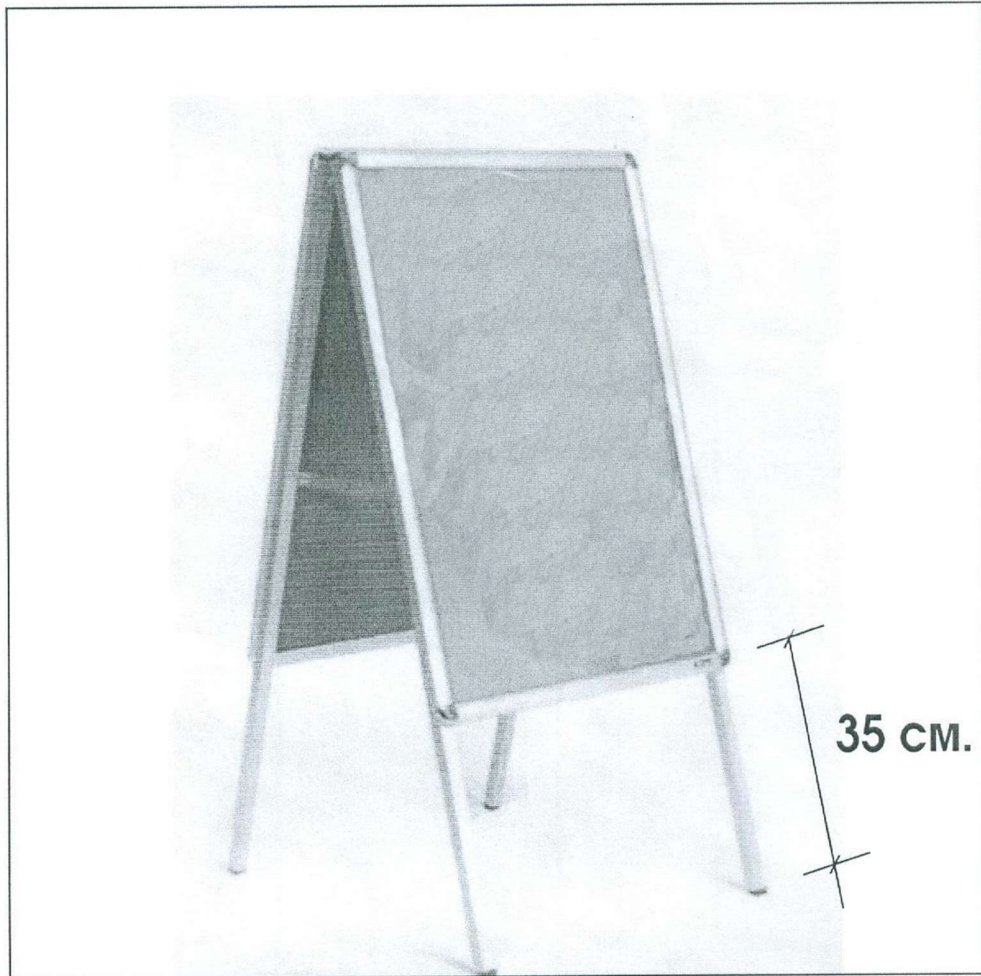

**РЕКЛАМНО ТАБЛО - ТРОТОАРНО-1  
ДВУСТРАНЕН - ТИП „5.1“  
ЕДНОСТРАНЕН - ТИП „5.2“**

ВЪНШНА РАМКА - ИЗРАБОТЕНА от АЛУМИНИЕВ ПРОФИЛ  
1 / 4 ЗАОБЛЕН

ВЪТРЕШНО ТЯЛО - ЛАМАРИНА или АЛУМИНИЙ - ЦВЯТ -  
по ИЗБОР и ПРОЕКТ

„КРАКА“ - ИЗРАБОТЕНИ от АЛУМИНИЕВ ПРОФИЛ -  
1 / 4 ЗАОБЛЕН

## СВЕТЕЩИ РЕКЛАМНИ ТАБЛА

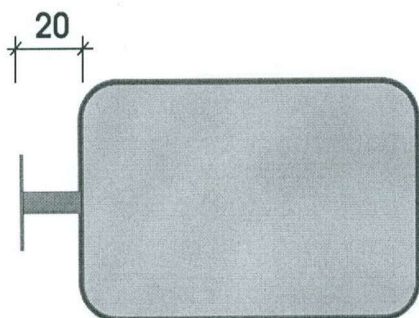

РЕКЛАМНО ТАБЛО - ТБ-6.1

**ДВУСТРАННИ:**

С АЛУМИНИЕВ ПРОФИЛ с  
БЯЛО ПОЛИМЕРНО (ПРАХОВО)  
ПОКРИТИЕ със СТРАНИ от  
ТЕРМОФОРМОВАН  
НЕМСКИ ПЛЕКСИГЛАС

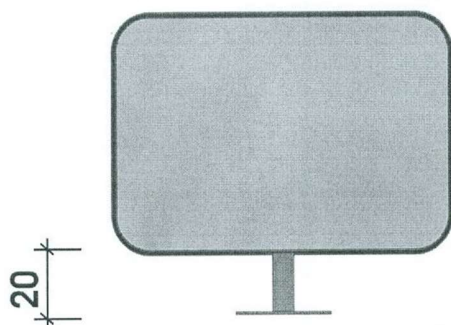

РЕКЛАМНО ТАБЛО - ТБ-6.2

**ДВУСТРАННИ:**

С АЛУМИНИЕВ ПРОФИЛ с  
БЯЛО ПОЛИМЕРНО (ПРАХОВО)  
ПОКРИТИЕ със СТРАНИ от  
ТЕРМОФОРМОВАН  
НЕМСКИ ПЛЕКСИГЛАС

**ЗАБЕЛЕЖКА:** КОНСТРУКЦИЯТА и ЗАКРЕПЯНЕТО  
към ЕЛЕМЕНТИ от ГРАДСКАТА ИНФРАСТРУКТУРА  
или СГРАДЕН ФОНД се ЗАЩИТАВА с КОНСТРУКТИВЕН  
ПРОЕКТ, ПРЕПОДПИСАН от КОНТРОЛЕН СПЕЦИАЛИСТ

**ЗАБЕЛЕЖКА:** ЗАХРАНВАНЕТО с ЕЛЕКТРИЧЕСТВО да ОТГОВАРЯ  
на УТВЪРДЕН ПРОЕКТ, СЪПРОВОЖДАЩ ОСНОВНИЯ АРХИТЕКТУРЕН  
и ДА Е ОБЕЗОПАСЕН, СЪГЛАСНО ИЗИСКВАНИЯ за ВЪНШНИ УСЛОВИЯ

## **Тарифа**

за месечна такса за разполагане на РИЕ върху общински имоти, сгради и съоръжения на територията на Община Раднево

**I. Месечна такса (лв./кв.м.) за поставяне на рекламно-информационни елементи, разположени върху общински имоти, сгради и съоръжения (без ДДС)**

**1. РИЕ с едностранна рекламна площ до 6 кв.м.**

- Зона I - 8.00 лв.
- Зона II - 7.00 лв.
- Зона III - 6.00 лв.

**2. РИЕ с едностранна рекламна площ от 6 до 12 кв.м.**

- Зона I - 10.00 лв.
- Зона II - 8.00 лв.
- Зона III - 6.00 лв.

**3. РИЕ с едностранна рекламна площ над 12 кв.м.**

- Зона I - 12.00 лв.
- Зона II - 10.00 лв.
- Зона III - 8.00 лв.

**II. Месечна такса (лв./кв.м.) за поставяне на рекламно-информационни елементи, разположени върху общинско РИЕ (без ДДС)**

**1. РИЕ с едностранна рекламна площ до 6 кв.м.**

- Зона I - 16.00 лв.
- Зона II - 14.00 лв.
- Зона III - 12.00 лв.

**2. РИЕ с едностранна рекламна площ от 6 до 12 кв.м.**

- Зона I - 20.00 лв.
- Зона II - 16.00 лв.
- Зона III - 12.00 лв.

**3. РИЕ с едностранна рекламна площ над 12 кв.м.**

- Зона I - 24.00 лв.
- Зона II - 20.00 лв.
- Зона III - 16.00 лв.

**III. За поставяне на знамена на самостоятелни стойки, фасади, стълбове и др. до 2 кв.м. – месечно по 5.00 лв. за брой**

**IV. За използване на маси, от които се раздават рекламните материали – 1 кв.м. – 5.00 лв./ден**

**V. За използване на автомобил с високоговорител с рекламна цел – 30.00 лв. на денонощие**

**VI. За провеждане на рекламно шествие – 50.00 лв. на ден**

1. Тарифните ставки за РИЕ по Наредбата за рекламната и информационната дейност на територията на Община Раднево се заплащат ежемесечно или годишно.

2. При заплащане на таксата за 12 /дванадесет/ месеца при издаване на разрешението за рекламна дейност, се ползва отстъпка в размер на 20 /двадесет/ на сто от цялата такса, а за 6 /шест/ месеца – 10 /десет/ на сто.

3. Общински съвет – Раднево определя следните зони:

- **Първа зона** - Административно-делови център, включващ територията на изток от ул.„Крайречна", на север от ул. „Рашо Костов", на юг от ул. „Тракия", на запад от ул.„Петко Недялков" и цялата ул. „Т. Даскалов".

- **Втора зона** - останалата част от гр. Раднево; с. Трояново; с. Ковачево; с. Сърнево;

- **Трета зона** - с. Знаменосец; с. Тихомирово; с. Ковач; с. Землен; с. Коларово; с.Трънково; с. Полски градец; с. Маца; с. Любеново; с. Диня; с. Даскал Атанасово; с.Константиновец; с. Бели бряг; с. Рисиманово; с. Българене; с. Боздуганово; с.Тополяне.